

ourlets



ENDROIT
DU TISSU



ENVERS
DU TISSU

COUDRE UN OURLET TRÈS ÉTROIT AUSSI CONNU COMME OURLET DE STYLISTE

Relevez 6 mm au fer sur le bord inférieur. Piquez près du bord pressé. Égalisez près de la piqûre. Rentrez 3 mm au fer et piquez en place.

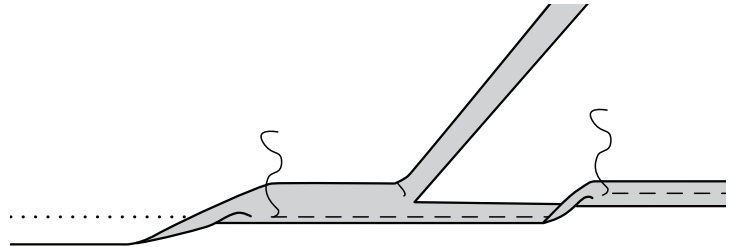

COUDRE DES OURLETS ÉTROITS

Relevez au fer un ourlet étroit de 1.5 cm sur le bord inférieur, en repliant le bord non fini jusqu'à ce qu'il rejoigne le pli. Piquez en place.

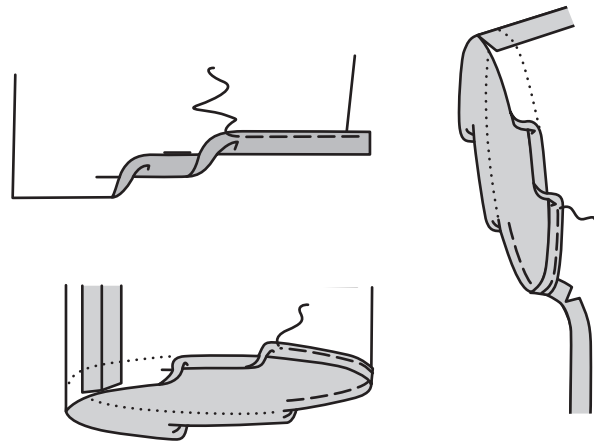

COUDRE UN OURLET ÉTROIT AVEC DE L'AMPLEUR

Pour ourler le bord inférieur, bâtissez à la machine à 6 mm du bord non fini à grands points, comme illustré. Relevez au fer un ourlet étroit de 1.5 cm sur le bord inférieur, en rentrant le bord non fini sur la ligne de bâti. Tirez sur le fil pour distribuer l'ampleur. Piquez en place.

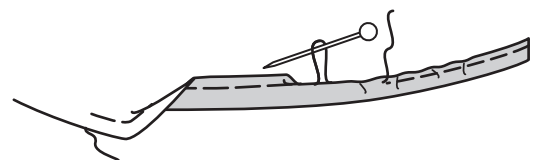

ourlets suite

Biaisez

COUDRE UN OURLET ÉTROIT AVEC COINS

Relevez au fer un ourlet étroit de 1.5 cm sur le bord inférieur de la pièce en tissu.

Dépliez et rentrez les coins en diagonale où les lignes de pli s'entrecroisent.

Biaisez le coin à 6 mm. Repliez le bord non fini jusqu'à ce qu'il rejoigne le pli.

Pressez. Piquez en place.

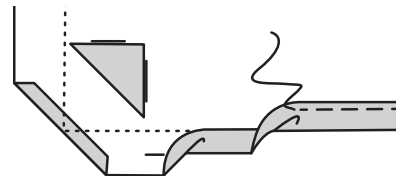

COUDRE UN OURLET ÉTROIT AVEC FENTE À ANGLE DROIT

Pressez vers l'intérieur 1.5 cm sur les bords du côté et inférieur de la pièce en tissu.

Dépliez et rentrez les coins en diagonale où les lignes de pli s'entrecroisent. Biaisez le coin à 6 mm.

Repliez le bord non fini jusqu'à ce qu'il rejoigne le pli, en amenuisant au-dessus de la partie supérieure de l'ouverture. Piquez l'ourlet en place, en piquant à angle droit au-dessus de l'ouverture.

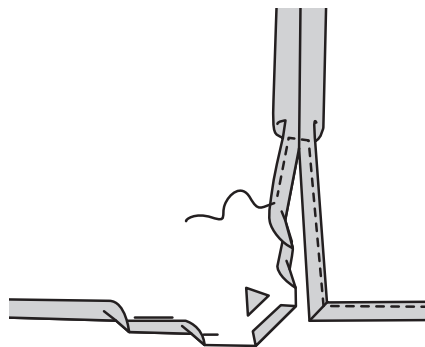

COUDRE UN OURLET ÉTROIT AVEC FENTE ARRONDIE

Bâtissez à la machine à 6 mm du bord non fini arrondi, à grands points, comme illustré.

Relevez au fer un ourlet étroit de 1.5 cm sur le bord inférieur et de l'ouverture du côté, en rentrant le bord non fini jusqu'à ce qu'il rejoigne le pli.

Tirez sur le fil pour distribuer l'ampleur.

Piquez en place, en piquant à angle droit au-dessus de l'ouverture.

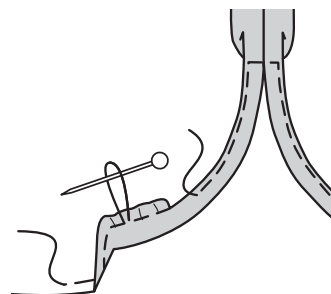

COUDRE UN OURLET ÉTROIT DE PAREMENTURE

Retournez la parementure vers l'extérieur. Piquez à 1.5 cm du bord inférieur de la parementure. Égalisez comme illustré.

Retournez la parementure vers l'intérieur, en relevant au fer un ourlet étroit de 1.5 cm sur le bord inférieur.

Repliez le bord non fini jusqu'à ce qu'il rejoigne le pli.

Piquez en place.

